

8000 Zürich, im Mai 2019

Liebe Dampferfreundinnen, liebe Dampferfreunde der Aktion pro Raddampfer

Wie Sie bestimmt aus den Medien erfahren haben, fällt das Dampfschiff Stadt Zürich wegen technischen Problemen bedauerlicherweise die ganze Saison 2019 aus. Grund dafür ist der notwendige Ersatz der steuerbordseitigen Antriebswelle und des Kolbenschiebers.

## Antriebswelle zu Schaufelrad

Die Antriebswellen dienen der Kraftübertragung von der Kurbelwelle auf die Schaufelräder. Der Konus der steuerbordseitigen Antriebswelle ist irreparabel abgenützt. Dies erforderte die Neuanfertigung der Antriebswelle. Die Planung sah eine Lieferung im Mai mit Einbau im Juni vor. So wäre das Schiff bis zum Züri Fäscht vom 5.-7. Juli 2019 wieder einsatzbereit gewesen.

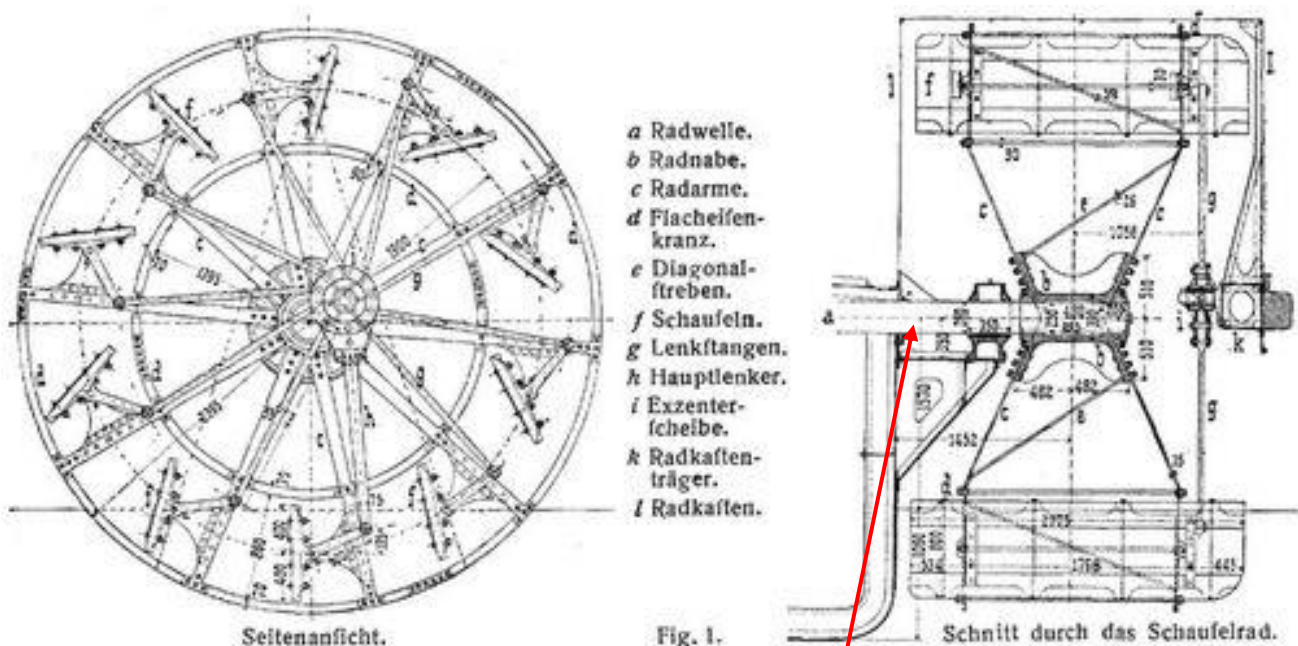

Antriebswelle

## Kolbenschieber

Bei einer Kontrolle zeigte sich, dass der in den vergangenen 110 Jahren schon wiederholt reparierte Kolbenschieber Risse aufweist und sich in einem schlechten Zustand befindet. Es besteht das Risiko, dass sich durch die Rissbildung und Materialermüdung Teile lösen können. Das könnte leicht zu einer Blockade der Maschine führen. Gelöste Teile könnten auch in den Nieder- und Hochdruckzylinder gelangen und diesen beschädigen sowie durch den austretenden Dampf einen Kurzschluss verursachen. Dies alles würde zu einer Manövrierunfähigkeit des Schiffes mit Langzeitausfall führen.

Eine nochmalige Schweissreparatur ist leider nicht möglich. Der Kolbenschieber muss somit ersetzt werden. Diese Neuanfertigung und der Einbau sind sehr aufwändig und benötigen entsprechend viel Zeit. Weil für die Inbetriebsetzung mehrere Testfahrten notwendig sind, braucht es für den Einbau des Kolbenschiebers eine intakte Maschine. Darum muss zuerst die neue Antriebswelle montiert sein.

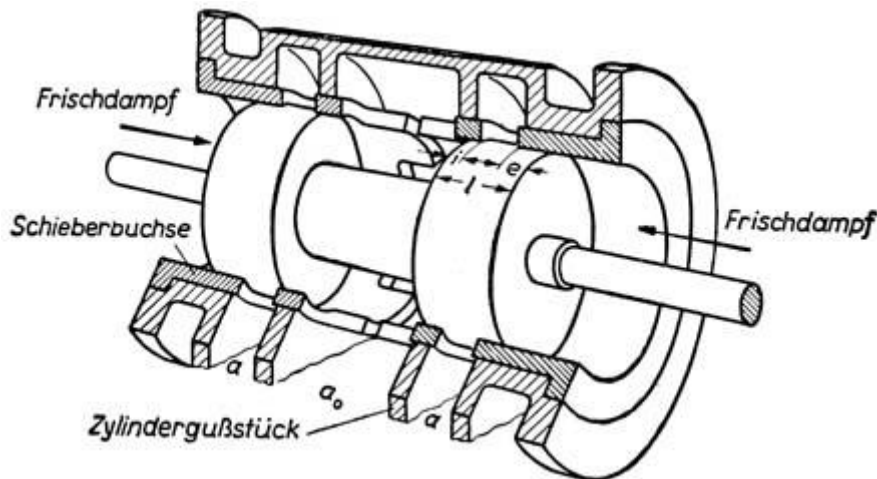

Die Aktion pro Raddampfer rechnet damit, dass beide Dampfschiffe, DS Stadt Zürich und DS Stadt Rapperswil, anlässlich unseres 50 Jahre-Jubiläums im Jahr 2020 wieder im Einsatz stehen werden.